



## Tests pré et post installation

Cher client,

Pour équiper votre véhicule d'un boîtier Fuelcatmanager, il conviendra d'effectuer une série de vérifications avant l'installation de votre kit. Ces recommandations pourront n'apparaître que comme du bon sens pour le mécanicien averti.

Si vous ne l'avez pas fait avant la commande testez avant l'installation la polarité des injecteurs à l'aide d'un voltmètre. Il peut arriver qu'un constructeur produise plusieurs modèles d'une même série avec une polarité différente. Si le +12V après contact se trouve sur la borne A d'un des connecteurs, alors la polarité est normale. Dans ce cas, le kit Fuelcatmanager peut être installé. Dans le cas contraire, en cas de polarité inversée borne B, veuillez alors nous contacter avant de procéder au montage du kit. Les deux fils allant à chacun des connecteurs d'injecteurs devront être inversés avant l'installation du kit sur le véhicule.

Testez avec un voltmètre la résistance (Ohm) des injecteurs. Cette résistance doit être comprise entre 10 et 18 Ohm. Si ce ne devait pas être le cas, veuillez alors nous contacter avant de procéder au montage du kit Fuelcatmanager.

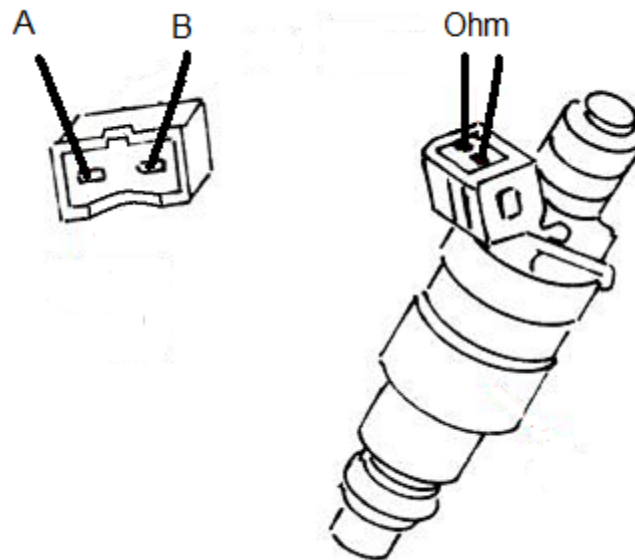

D'une manière générale, si vous montez le kit et que le véhicule ne démarre pas, c'est très probablement que la polarité est inversée.

Pour les kits des séries Motromax la résistance est comprise entre 1 et 5 Ohm.

Même si cela peut paraître évident, seul un véhicule bien entretenu et en parfait état fonctionnera sans problème avec le kit Fuelcat, ce qui est vrai aussi pour son fonctionnement à l'essence SP95.

Avant de commencer à faire fonctionner votre véhicule au Bioéthanol, veuillez contrôler la bonne qualité des bougies et du faisceau d'allumage ainsi que le filtre à air, et remplacez les si nécessaire.

Dans la mesure où votre dernière vidange date de plus de 5000km, remplacez l'huile moteur ainsi que le

filtre à huile 1000Km après l'installation du kit. Par la suite, respectez les recommandations du constructeur.

L'éthanol est un carburant globalement plus propre que l'essence, et pas uniquement dans le sens environnemental. Il a aussi une densité différente de l'essence de sorte que les dépôts et impuretés présents dans le réservoir et le circuit de carburation peuvent se décoller et/ou surnager et ainsi éventuellement boucher prématurément le filtre à essence. Pour cette raison, suite à l'installation d'un kit, il est fortement recommandé de remplacer le filtre à essence après 1000 KM de fonctionnement au Bioéthanol.

Contrôlez aussi la pompe à essence et sa pression. Sur les véhicules de hautes performances ou anciens et totalisant de nombreux kilomètres, (plus de 100000 km), il peut s'avérer nécessaire de remplacer la pompe à essence par une pompe de marque Bosch ou Pierburg.

Vérifiez aussi le bon fonctionnement de la sonde Lambda selon les spécifications du constructeur. ( Généralement entre 50 (min) et 950 (max) Millivolt).

Contrôlez ou faite contrôler le bon fonctionnement des injecteurs ainsi que les différent Capteurs moteur (MAP Sensor).

Après l'installation du kit Fuelcat, vous ne devriez pratiquement pas constater de différence. En raison du taux d'octane supérieur du Bioéthanol, il se peut que vous ressentiez une légère augmentation des performances du moteur. Dans ce cas, vous pourrez exploiter ce gain en effectuant vos passages de vitesses à des vitesses et régimes moteur inférieurs, ce qui vous permettrait de légèrement compenser la surconsommation due au Bioéthanol.

En hiver, en fonction des modèles de véhicules et équipements, quelques difficultés de démarrage peuvent survenir avec le Bioéthanol. La solution consiste alors à augmenter la proportion de super SP95 par rapport à l'éthanol dans le réservoir. L'autre solution consiste à garer le véhicule dans un garage dont la température sera bien plus stable qu'à l'extérieur.

En hiver, dans les régions froides, le taux de SP95 dans le Bioéthanol devrait être augmenté de 10%, passant de 15% de SP95 à environ 25%, ce que votre station service devrait probablement effectuer par défaut.

A titre de sécurité additionnelle, à même titre que vous avez une roue de secours, vous pouvez opter pour la présence d'une bombe de Startpilot dans la boîte à gants, de sorte qu'en cas de très grand froid, si le véhicule ne démarre pas, vous pourrez pulvériser du Startpilot dans le filtre à air. Dès que le moteur aura démarré, vous pourrez alors rouler sans précaution particulière au Bioéthanol, la montée en température des éléments du moteur étant très rapide. Après de telles difficultés de démarrage, rendez vous au plus vite à la station service la plus proche afin d'augmenter la proportion de SP95 dans votre réservoir.

L'essence a une résistance relativement élevée par rapport à l'éthanol et dans certains cas, les indications de jauge à essence et calculateur de consommations pourraient dériver, que ce soit en positif ou en négatif. Pour un calcul précis de votre consommation, nous vous recommandons de noter votre kilométrage ainsi que le nombre de litres à chaque plein, et de calculer ensuite votre consommation.

Nous vous souhaitons une installation sans problèmes de votre kit Fuelcat.

Vis a vis de la loi, en l'absence actuelle de réglementation pour homologuer les véhicules équipés de kits Bioéthanol, il n'y a pas moyen de déclarer cette modification pour le faire apposer sur la carte grise. En conséquence, cette modification ne vous permettra pas l'obtention d'une carte grise gratuite ou à prix réduit comme c'est le cas dans certains départements pour les véhicules Flexfuel d'origine.

**Energaz Carburations, 1650 Avenue Jules Grec, 06600 Antibes - [info@fuelcat.fr](mailto:info@fuelcat.fr)**

Copyright : Fuelcat Ltd., Reproduction, duplication ou agrandissement, même par télécopie ou email interdits sans autorisation.